

工序号: 七成新
 机器型号: PFAFF 5483-814/01-748/26-900/71-910/24-917/35BS
 机器名称: 超高速链缝下送布缝纫机(带拖轮)
 Mac. Name: ULTRA HIGH SPEED CHAINSTITCH WITH DROP FEED
 产量 productivity: 50 件/小时
 长度: 1200 毫米 电功率: .55 千瓦
 宽度: 600 毫米 压缩空气量: 8 升/分钟
 高度: 1200 毫米 抽真空量: 0 升/秒

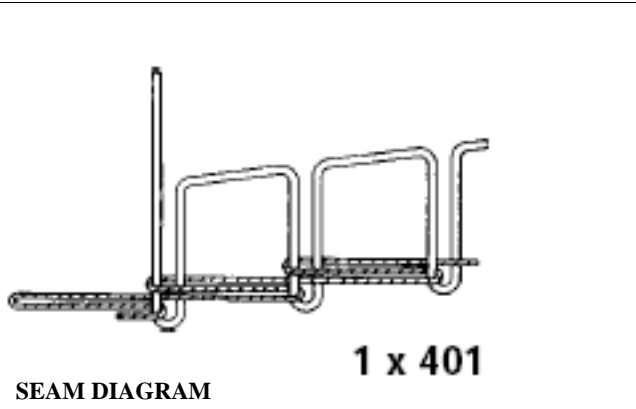

合缝示意图



Features:

- Usable in all branches of the sewing industry.
- Optimum sewing reliability, even at maximum speed.
- Very good feed characteristics at low foot pressure.
- Low-noise, low-vibration running, even at top speed.
- Conveniently arranged controls.
- Infinitely variable stitch length.
- Easy maintenance, due to:
 - centralized fresh-oil lubrication of needle bar and hook drive
 - maintenance-free anti-friction bearings
 - built-in adjustment gauges for quick and reliable adjustment
- High sewing output and simple operation, due to time- and cost-saving work aids, such as:
 - thread trimmer,
 - automatic foot lift,
 - needle positioning system, etc.

Technical data:

Stich type: 401(chainstitch)
 Max sewing speed: 6000 s.p.m.
 Max. stitch length: 4.5 mm
 Fabric clearance: 7 mm

基本配置:

- 侧边缝、衬里缝的合理化缝纫
- 带有智能送布拖轮, 拖轮转速与压力形成一定配比, 转速越快, 拉里越小
- 就算在最高缝速, 缝纫也非常可靠
- 在低压脚压力下, 有很好的送布性能
- 在最高缝速下, 保持低噪音和震动
- 控制单元安排合理方便
- 因为以下原因维护容易
 - 中央油润滑针杆和旋梭
 - 免维护抗磨擦轴承
 - 内置调节隔距使快速和可靠的调节
- 因以下附加件使机器高产出和容易操作
 - 900/71 自动剪线
 - 910/04 自动抬压脚
 - 917/35 密针装置
 - 948/51 停针位置
 - 925/03 气动装置需要的空气过滤和稳压

技术参数:

线迹类型: 401 (链缝)
 最高缝速: 6000 针/分钟
 最大针距: 4.5 毫米
 最厚面料: 7 毫米