

工序号: 七成新
 机器型号 PFAFF 5483-814/01-6/10 B×0.4
 机器名称 超高速双针链缝下送布缝纫机
 Mac. Name: ULTRA HIGH SPEED TWIN NEEDLE CHAINSTITCH WITH DROP FEED
 产量 productivity: 65 件/小时
 长度: 1200 毫米 电功率: .55 千瓦
 宽度: 600 毫米 压缩空气量: 0 升/分钟
 高度: 1200 毫米 抽真空量: 0 升/秒

合缝示意图

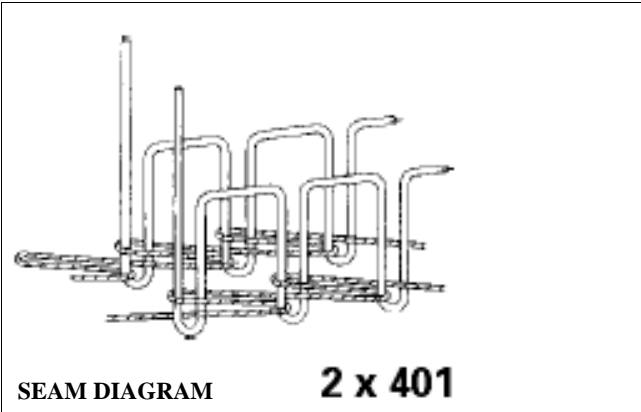

Features:

- Usable in all branches of the sewing industry.
- Optimum sewing reliability, even at maximum speed.
- Very good feed characteristics at low foot pressure.
- Low-noise, low-vibration running, even at top speed.
- Conveniently arranged controls.
- Infinitely variable stitch length.
- Easy maintenance, due to:
 - centralized fresh-oil lubrication of needle bar and hook drive
 - maintenance-free anti-friction bearings
 - built-in adjustment gauges for quick and reliable adjustment

Technical data:

Stitch type: 401(chainstitch)
 Max sewing speed: 6000 s.p.m.
 Max. stitch length: 4.5 mm
 Fabric clearance: 7 mm

基本配置:

- 用于和裆缝工序
- 双针针距0.4mm
- 在缝纫工业的很多领域使用
- 就算在最高缝速，缝纫也非常可靠
- 在低压脚压力下，有很好的送布性能
- 在最高缝速下，保持低噪音和震动
- 控制单元安排合理方便
- 因为以下原因维护容易
 - 中央油润滑针杆和旋梭
 - 免维护抗磨擦轴承
 - 内置调节隔距使快速和可靠的调节

技术参数:

线迹类型: 401 (链缝)
 最高缝速: 6000 针/分钟
 最大线迹: 4.5 毫米
 最厚面料: 7 毫米

卷边器和

可根据缝纫部件的工艺和特殊面料需求，配置相对应的辅助工具，如带有自动卷边功能的各种卷边器。或是在机器上附加辅助硬件，如送带、送料器等。